

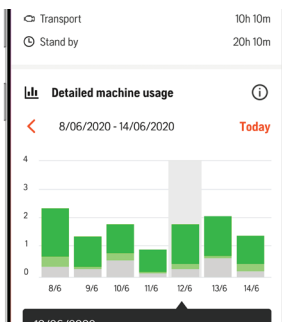

Husqvarna P 524X

Husqvarna P 524X is a front-mounted petrol ride-on lawn mower, built for commercial use. Compact and versatile with articulated steering, All-Wheel Drive and a powerful engine from Kawasaki. An electric attachment lift enables efficient and comfortable work. Intended for facility management companies, sports clubs and for contractors who want a manoeuvrable ride-on solution for year-round duties in complex areas. Delivered deck-less, can be equipped with 112 and 122 cm Combi cutting decks.



Integrated connectivity

The model has a built-in connectivity module which easily can be connected with Husqvarna Fleet Services™. Allowing you to see the single product as well as your entire fleet of connected product's last known location, its usage stats and service history – and much more. This also facilitates updates of the product's firmware, so that it's always compatible with the latest functions in Husqvarna Fleet Services™.



Performance de conduite à flanc de colline

Le centre de gravité bas de la machine associé au système quatre roues motrices performant confère une excellente stabilité en pente montante et descendante.

Un système de direction articulée unique

La conception unique de notre système de direction articulée confère aux roues arrière une grande liberté de mouvement sous la machine. La manoeuvrabilité exceptionnelle qui en résulte permet un rayon de braquage minimal (10 cm).



Durable ladder frame

Châssis robuste en acier avec renforts combiné à une conception ouverte pour un fonctionnement sans égal.

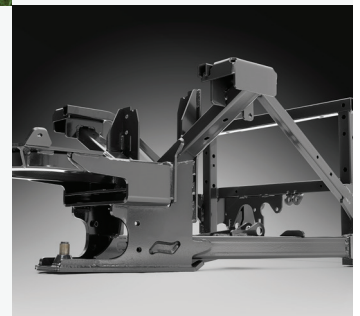

CARACTÉRISTIQUES

- Cercle de dégagement minimum grâce à la direction à rayon de braquage zéro
- Performance de conduite à flanc de colline
- The model has a built-in connectivity module which easily can be connected with Husqvarna Fleet Services™.
- Heavy-duty, durable steel ladder frame
- Hydraulic power steering for increased comfort
- Équipé d'un moteur bicylindre en V Kawasaki avec soupapes en tête à 90° et d'un système de lubrification haute performance.
- Accessoires pour une utilisation polyvalente toute l'année
- Remplacement aisé des outils grâce à un attelage rapide unique
- Front-mounted cutting deck for precise trimming
- Accessibilité de tonte imbattable
- Ergonomic operator's interface
- Conception de l'environnement de l'opérateur autour de l'utilisateur. Le panneau de commande est surélevé avec toutes les commandes positionnées de manière ergonomique pour un accès facile.
- Roues de mêmes dimensions pour une conduite confortable
- Deux lumières LED pour une zone éclairée agrandie et un fonctionnement plus sûr dans des conditions plus sombres.
- Le frein de stationnement à engagement électrique permet une manipulation en toute sécurité.
- Équipé d'une structure de protection contre le retournement (ROPS). Assure une conduite en toute sécurité pour l'opérateur.
- Prises électriques avant et arrière pour l'alimentation et le contrôle des accessoires (disponibles en tant qu'accessoires séparés).
- Transmission graduée commerciale
- Train arrière fonte
- Le lifting de la série X présente plusieurs améliorations, comme un système de courroie de prise de force amélioré, une plaque de pied résistante en tôle d'acier ondulée et un système de pédale plus conforme et plus robuste.
- Mandrins graissables pour un entretien facile
- Position de service pour un entretien facile du pont.
- Conçu pour fournir un résultat de coupe de première classe, offrant deux méthodes de coupe en un seul plateau ; mulching ou éjection arrière (bouchon de mulching enlevé).

Spécifications techniques

BATTERIE	
"Capacité de la batterie"	24 Ah
Fournisseur de batteries	Général
Type de batterie	Câble/Acide sulfurique
Tension de la batterie	12 V
Nombre de batteries	1 pcs
CAPACITÉ	
Puissance nette au regime préselectionné Revolutions per minute	3000 tr/min
Puissance nette au regime préselectionné Energy	13.9 kW
Puissance de sortie	13.9 kW
Vitesse en marche avant, min-max max	13 km/h
Vitesse en marche arrière, min-max max	9 km/h
DIMENSIONS	
Article gross weight	516000 g
Article net weight	433000 g
Hauteur de l'unité motrice	122 cm
Longueur de l'unité motrice	206 cm
Largeur de la machine de base	98 cm
Gross weight towed	200 kg
Garde au sol	130 mm
Hauteur du dossier du siège	Elevé
Fabricant des pneumatiques	Kenda
Poids	433 kg
Poids (sans unité de coupe)	433 kg
Empattement	100 cm
MOTEUR	
Cylindrée	726 cm ³
"Cylindres"	2
"Refroidissement du moteur"	Air
Nom du moteur	FX Series V-Twin
Fabricant du moteur	Kawasaki
Motor/engine model	FX691V
"Type de la transmission"	Hydrostatique
ÉQUIPEMENT	
Prise 12V	Oui
Type du filtre à air	Robuste
Embrayage de lame	Embrayage électromagnétique
Porte charge	Oui
Porte gobelet	Oui
Méthode d'entraînement	Dual pedal-operation
Système d'entraînement	All-wheel drive
Foldable seat	Oui
Phares	Oui
Compteur horaire	Numérique
Dispositif de relevage hydraulique	Oui

Spécifications techniques

Unités de coupe en option	Combi 112, Combi 122
Frein de parking	Disque
Essieu arrière pivotant	Oui
Direction assistée	Oui
Suspension du siège	Oui
Type du siège	Professionnel
Position de service	Oui
Empattement	100 cm
LUBRIFIANT	
Consommation carburant	334 g/kWh
Emplacement du réservoir de carburant	Latéral (Simple)
"Type de lubrifiant"	SAE 10 W-40
Radiateur d'huile	Oui
Filtre à huile	Oui
Type de carburant	Petrol
"Refroidissement du moteur"	Air
MATÉRIAUX	
Master pack: Paper + Cardboard	0 g
Metal total	0 g
Paper + Cardboard total	0 g
PE total	0 g
PET total	0 g
Plastic foil	0 g
Plastic rigid	0 g
Plastic total	0 g
PS/EPS/HIPS total	0 g
Matériau du siège	Vinyl
CONTENU DE L'EMBALLAGE	
Packaging height	1470 mm
Packaging length	2250 mm
Packaging width	1250 mm
Packaging volume	4134 dm ³
Quantity in Master pack	1
DONNÉES D'ÉMISSIONS UE	
Exhaust emissions (CO2 EU V)	792 g/kWh
SON ET BRUIT	
"Niveau de puissance sonore garanti (L _{wa})"	105 dB(A)
Niveau de puissance sonore mesuré	104 dB(A)
"Niveau de pression sonore au niveau des oreilles de l'utilisateur"	90 dB(A)
VIBRATION	
Vibrations, siège	0.5 m/s ²
Niveau de vibrations au volant	2.5 m/s ²