

TAKEUCHI®

MIDI PELLE

TB370 Monoboom



**INTRODUCTION
DU PREMIER
TAKEUCHI
SÉRIE 3 !**

CARACTÉRISTIQUES TECHNIQUES TB370 MONOBOOM (LSA)

Poids		
Poids de la machine	6710	kg
Moteur		
Marque	Kubota	
Modèle	V2607-CR-TE5B	
Nombre de cylindres	4	
Puissance	57,7 - 42,4	CV - kW
Couple maximal	217 - 2000	Nm - tr/min
Cylindrée du moteur	2615	cc
Capacité eau de refroidissement	11	L
Huile moteur	9	L
Capacité du réservoir de carburant	110	L
Système électrique (tension - capacité)	12 - 92	V - Ah
Performances		
Vitesse de conduite basse	2,5	km/h
Vitesse de conduite haute	4,7	km/h
Nombre de révolutions de la structure supérieure	8,8	par min
Angle d'inclinaison maximal	35	degrés
Puissance de démolition maximale du godet standard	48,4	kN
Puissance de pénétration maximale du bras	29,4	kN
Train de chenilles		
Chenilles	Caoutchouc (standard) / Acier (en option)	
Largeur de chenille	400	mm
Pression au sol	0,37	kg/cm ²
Système hydraulique		
P1 Débit d'huile maximal - pression max.	160 - 24,5	L/min - Mpa
P2 Débit d'huile maximal - pression max.	46,6 - 24,0	L/min - Mpa
P3 Débit d'huile maximal - pression max.	16,0 - 3,5	L/min - Mpa
Port de service 1	120 - 20,6	L/min - Mpa
Port de service 2	46,6 - 20,6	L/min - Mpa
Port de service 3 (pour changement rapide)		L/min - Mpa
Sécurité		
Cabine	ROPS / OPG	
TFM	Cette machine est équipée de Takeuchi Fleet Management	

DIMENSIONS			
A	Profondeur max. d'excavation	4085	mm
C	Profondeur max. d'excavation verticale	3775	mm
D	Hauteur max. de déchargement	4545	mm
F	Rayon max. d'excavation du sol	6565	mm
G	Rayon max. d'excavation	6690	mm
K	Largeur de la structure supérieure	2095	mm
M	Largeur de la chenille caoutchouc	400	mm
N	Espace libre de la structure inférieure	335	mm
O	Largeur de la structure inférieure	2100	mm
P	Longueur totale de l'entraînement	2575	mm
S	Longueur de transport, lame de nivellement à l'arrière	6380	mm
V	Hauteur de transport	2595	mm

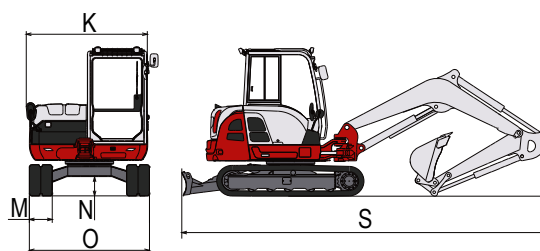
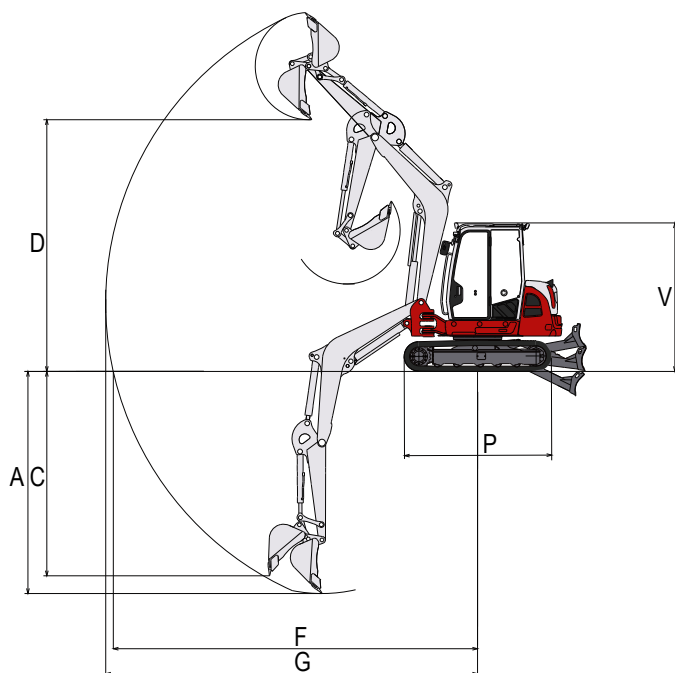

**TB370
TWO PIECE BOOM
SUIVRA
FIN 2019**

Les modifications techniques et les erreurs d'impression et de frappe sont toujours réservées.